

# COMUNE DI CHIVASSO

Provincia di Torino

Località:  
SP 81- via Mazzè

Oggetto:

**PROGETTO DI NUOVO POLO LOGISTICO**

Zona di P.R.G.C. :  
Comparto 5.1.2.

Contenuto:

**PLANIMETRIA PROGETTO VERDE**

Comparto 5.1.2

**PEC 16**

LE PROPRIETA'



BANCO BPM S.p.A.  
Capogruppo del Gruppo Bancario BANCO BPM  
Sede Legale: Piazza F. Meda, 4 - 20121 Milano - Tel. 02 77001  
Sede Amministrativa: Piazza Nogara, 2 - 37121 Verona - Tel. 045 8675111  
www.bancobpm.it



Via Caluso, 50  
10034 Chivasso (TO)  
Tel. 011.9100311

LA PROMISSARIA ACQUIRENTE



A.P.R.C.  
63, quai Charles de Gaulle  
CS 50112  
69 463 Lyon Cedex 06  
T. +33 (0)4.37.42.04.20

- 01 Inquadramento generale
- 02 Piani sovraordinati
- 03 Documentazione fotografica
- 04 Inserimento planimetria generale P.E.C. su stralcio P.R.G.C.
- 05A Estratto catastale con elenco proprietà Comparto 5.1.2
- 05B Estratto catastale con elenco proprietà OO.UU. primarie
- 06 Planimetria stato di fatto: rilievo piano altimetrico
- 07 Planimetria generale di inquadramento
- 08 Destinazioni d'uso urbanistiche
- 09 Definizione tipologia opere di urbanizzazione
- 10 Definizione tipologia opere di urbanizzazione, ingrandimenti
- 11 Pianta piano parcheggi
- 12 Cronoprogramma delle opere di urbanizzazione
- 13 Planimetria con indicazione delle regole edilizie
- 14 Consumo del suolo
- 15 Tipologie edilizie indicative - Profili e sezioni
- 16 Planimetria progetto verde
- 17 Planimetria di inserimento paesaggistico - ambientale
- 18A Relazione agronomica ambientale
- 18B Relazione di invarianza idraulica
- 18C Identificazione superfici a bosco
- 18D Proposta interventi compensazioni e consumo suolo
- 18E Planimetria interventi compensazioni e consumo suolo
- 19A Relazione geologica, geotecnica, sismica
- 19B Prove di infiltrazione
- 20 Verifica di Assoggettabilità a VAS - Rapporto preliminare
- 20A Verifica di assoggettabilità a VAS - Integrazioni
- 20B Verifica di assoggettabilità a VAS - Valutazione perdita dei servizi ecosistemici
- 21 Valutazione previsionale di impatto acustico
- 21A Valutazione di compatibilità acustica
- 22 Studio di impatto viabilistico

Data: FEBBRAIO 2022

Scala 1:2000

ELABORATO

**Dott. Agronomo Stefano Fioravanzo**

Architettura del paesaggio e degli spazi urbani.  
Ordine degli Agronomi Provincia di Torino n. 824



### LEGENDA GRAFICA

- Alberi previsti in piantamento
- Alberi che saranno mantenuti
- Recinzione esterna
- Recinzioni interne

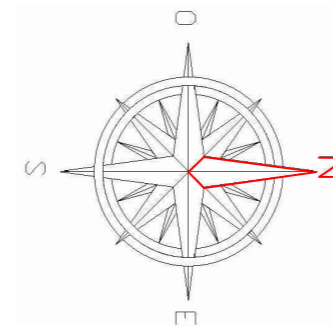

Via Colgiansesco n° 78 - 10091 Alpignano (TO) Tel. 011 9676034 Cell. +393284504526  
mail: stefano\_fioravanzo@icloud.com  
PEC: steviorav@epap.sicurezza postale.it  
Cod. Fisc. FRV SFN 58S06 L2190 - Partita IVA 05964590011